

PLNĚ AUTOMATICKÉ PLNIČKY AUTOPAC pro otevřené pytle

Výhody

- Kompaktní a flexibilní konstrukce.
- Plnění všech typů sypkých materiálů.
- Vysoká hygiena plnění.
- Modulární systém.
- Vhodné pro papírové i plastové pytle.
- Precizní švédské provedení.

Specifikace

Plně automatické plničky **AUTOPACK** jsou nabízeny ve 4 variantách a to v závislosti na počtu modulů zohledňujících vlastnosti plněného produktu, způsob uzavírání pytlů a dalších požadavcích zákazníka.

Kontaktní části s produktem jsou standardně vyráběny z nerezové oceli.

Pro vážení se využívá schválený vážicí systém v souladu s MID (dle 2004/22/EC).



Dostupná provedení

AUTOPAC 2.20 – Plastové pytle se zatavováním.

AUTOPAC 3.28 – Plastové pytle se zatavováním.
Papírové pytle se šitím, lepením nebo zatavováním.

AUTOPAC 4.36 – Plastové pytle s vakuovým balením a čištěním před zatavováním.

AUTOPAC 5.44 – Plastové pytle s vakuovým balením a čištěním před zatavováním.
Papírové pytle se šitím nebo lepením.
Papírové pytle s plastovým vnitřním vyložení.

Kde: $X.XX$  délka stroje v dm
počet modulů

		Plničky AUTOPAC			
typ		2.20	3.28	4.36	5.44
kapacita (pytlů/hod)		až 600			
hmotnost stroje (kg)		1 600			
velikost pytlů	šířka (mm)	300–520			
	délka (mm)	400–1 000			
spotřeba elektrické energie (kW)		10	10	6	10
spotřeba vzduchu NI/pytel		220	220	210	210

Pracovní tlak min. 6 bar, připojení 3 x 400 V + N, 50 Hz.

Ilustrativní obrázek plničky AUTOPAC 5.44

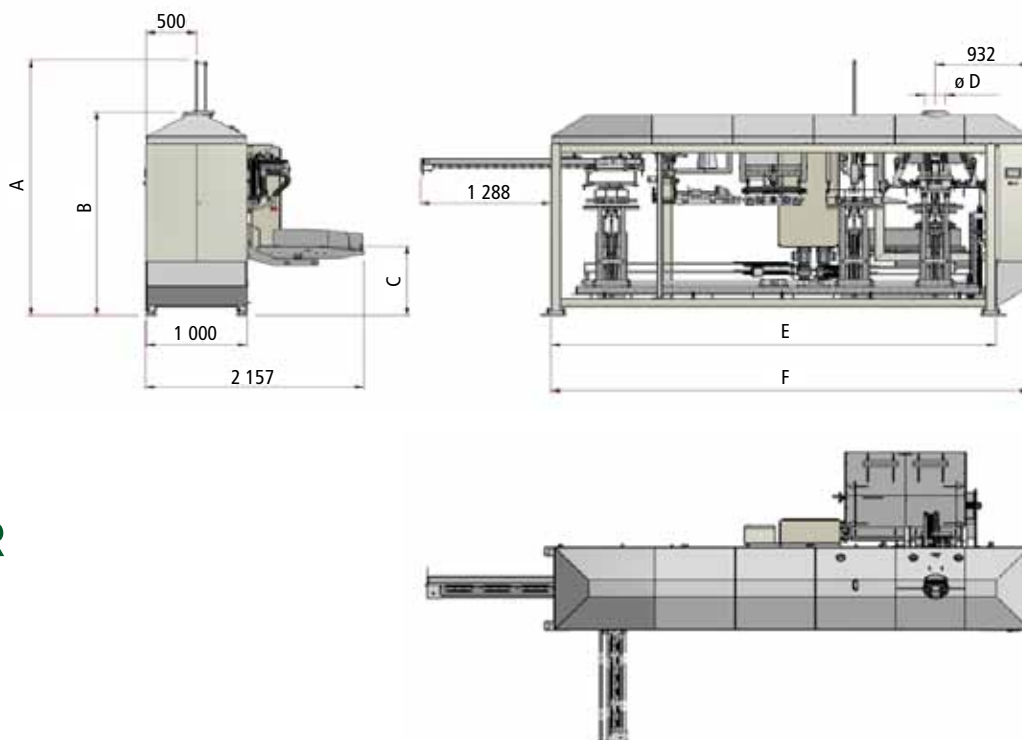

Sklenář, s. r. o.

Na Pustině 152
564 01 Dlouhoňovice, CZ

tel.: +420 465 677 640
fax: +420 465 612 754

e-mail: sklenar@sklenar.cz
www.sklenar.cz



Rozměry v mm. Technické změny vyhrazeny.

		Rozměry plniček AUTOPAC					
		A	B	C	D	E	F
AUTOPAC 2.20		2522	2522	674	200	2 000	2 332
AUTOPAC 3.28				828		2 800	3 132
AUTOPAC 4.36		3063	2461	828	204	3 600	3 930
AUTOPAC 5.44			2443			4 400	4 732