

PLNIČKA FALLPAC S AUTOMATICKÝM PLNĚNÍM pro ventilové pytle

Výhody

- Kompaktní a flexibilní konstrukce.
- Minimum pohyblivých částí.
- Vysoká přesnost vážení.
- Snadná změna velikosti ventilu.
- Precizní švédské provedení.

Specifikace

Plnička FALLPAC je vhodná **pro většinu volně tekoucích sypkých materiálů do ventilových pytlů.**

Kontaktní části plničky jsou standardně vyráběny z nerezové oceli. Elektronicky řízené hrubé a jemné vážení zajišťuje vysokou přesnost navažování.



Technické parametry

Plničky FALLPAC	
výkon (pytlů/hod)	max. 300
hmotnost stroje (kg)	150
typ pytle	Papírový s PE vložkou PE Tkany PP
velikost ventilu	10–18 cm
přesnost vážení	± 50 g

Pracovní tlak 6 bar, připojení 230V + N, 100 W.

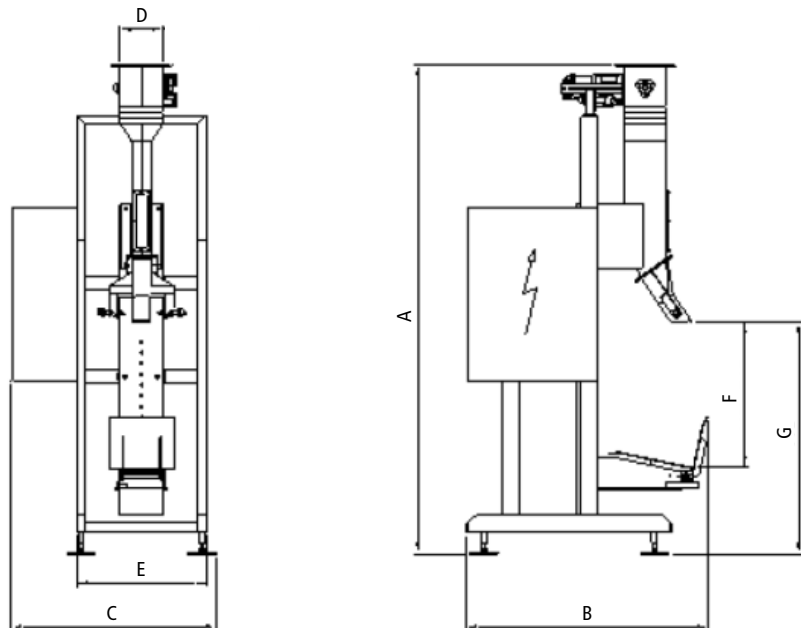

Rozměry v mm. Technické změny vyhrazeny.

Rozměry plniček FALLPAC							
	A	B	C	D	E	F	G
FALLPAC	2 260	1 115	950	200×200	600	max. 675	1 175



Sklenář, s. r. o.
Na Pustině 152
564 01 Dlouhoňovice, CZ

tel.: +420 465 677 640
fax: +420 465 612 754

e-mail: sklenar@sklenar.cz
www.sklenar.cz

